

令和6年度 広島県高等学校新人バレーボール選手権大会（女子組み合わせ）

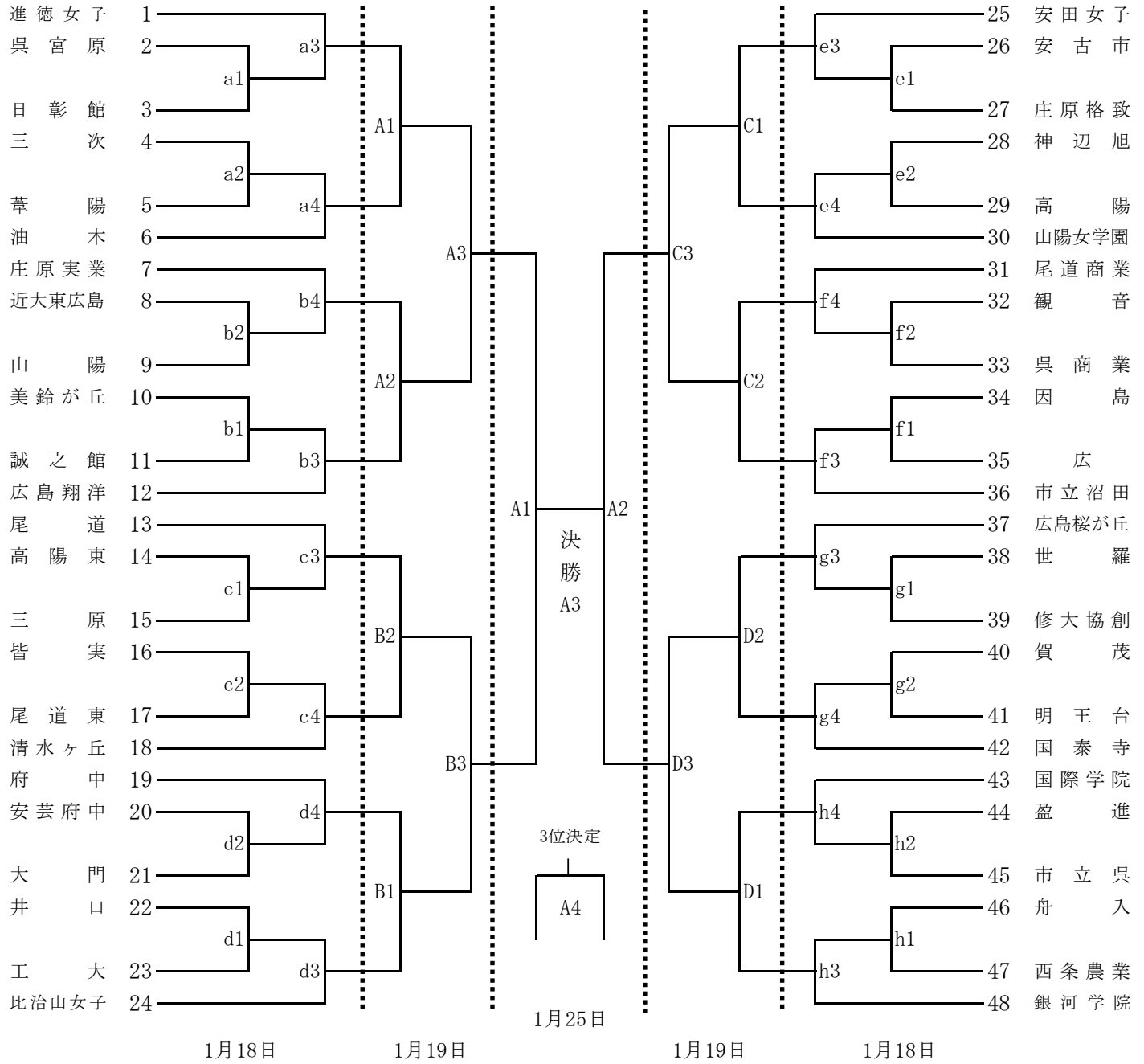

日時	コート	会場	責任者			入校時間	開館	代表者会議	開始式(開会式)	プロトコール
			会場	競技	審判					
1/18(土)	c・e	清水ヶ丘	中下	金尾	檜山	10:00	11:00	10:45	なし	11:30
	a・b	呉宮原	森江	関野	竹内					
	d・h	呉三津田	安永	和田	宮地					
	f・g	広島	平井	二枝	山田					
1/19(日)	B・C	清水ヶ丘	中下			10:00	11:00	10:45	なし	11:30
	A・D	呉宮原	森江							
1/25(土)	A	県立総合小アリーナ	小笹山	廣田	関野		9:00	9:30	なし	10:15

※第1試合チームのフロア練習は代表者会議終了後からプロトコールまで

【第1日目 第1試合補助員・審判】 第3試合チーム及び第4試合チーム
 【第2日目 ベスト8入りのチーム】 「中国新人出場校関係書類」を県高体連バレーボール専門部HPからダウンロード
 【1/25(土) 設定時間】 開館等の時間が要項から変更されています(赤字箇所)